

| Tipo<br>Type<br>Type | Potencia<br>Power<br>Puissance |      | Cond.<br>Capac.<br>Cond.<br>$\mu\text{F}$ | IE3       |           |           |           |           | Altura Manométrica / Head / Hauteur manométrique (m) |      |      |      |      |      | Bocas / Connections<br>Sorties<br>DN |            | Peso<br>Weight<br>Poids<br>Kg |      |
|----------------------|--------------------------------|------|---|-----------|-----------|-----------|-----------|-----------|--|------|------|------|------|------|--------------------------------------|------------|-------------------------------|------|
|                      | kW                             | HP   |   | II        | III       | III       | III       | III       | 4  | 6    | 8    | 10   | 12   | 14   | 16                                   | IN         |                               | OUT  |
|                      |                                |      |   | 230V<br>A | 230V<br>A | 400V<br>A | 230V<br>A | 400V<br>A |  |      |      |      |      |      |                                      |            |                               |      |
| MINI-33              | 0,25                           | 0,33 | 16  | 2,6       | -         | -         | -         | -         | 12,5   | 10,8 | 9,0  | 6,5  | 3,3  | -    | -                                    | 1" ½ / Ø50 | 1" ½ / Ø50                    | 8,6  |
| MINI-50              | 0,37                           | 0,50 | 16  | 3,2       | -         | -         | -         | -         | 13,3   | 11,7 | 10,0 | 7,9  | 5,6  | 2,3  | -                                    | 1" ½ / Ø50 | 1" ½ / Ø50                    | 9,2  |
| MINI-80              | 0,60                           | 0,80 | 20  | 4,2       | 2,7       | 1,7       | 2,6       | 1,5       | 16,5   | 14,4 | 12,5 | 10,5 | 8,6  | 6,3  | 3,3                                  | 1" ½ / Ø50 | 1" ½ / Ø50                    | 10,5 |
| MINI-100             | 0,75                           | 1    | 25  | 4,6       | 3,1       | 1,9       | 3,0       | 1,7       | 18,4   | 16,4 | 14,4 | 12,5 | 10,4 | 7,8  | 4,0                                  | 1" ½ / Ø50 | 1" ½ / Ø50                    | 11,0 |
| MINI-150             | 1,10                           | 1,50 | 25  | 6,2       | 4,3       | 2,5       | 4,0       | 2,3       | 24,2   | 22,4 | 20,2 | 18,0 | 15,3 | 12,2 | 8,4                                  | 1" ½ / Ø50 | 1" ½ / Ø50                    | 12,3 |

### Characteristics curve

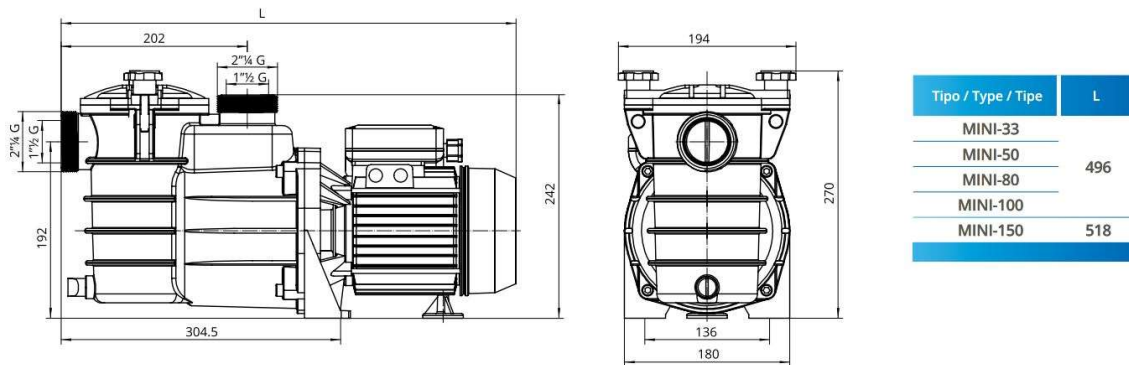

### Hydraulic Performance

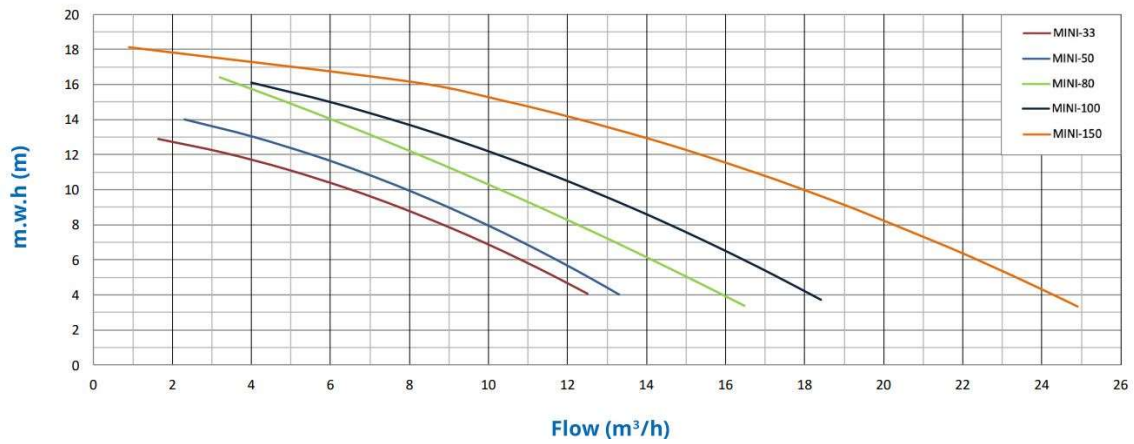